

HELLOMOTO

Willkommen in der Welt der digitalen drahtlosen Kommunikation von Motorola! Wir freuen uns, dass Sie sich für das Motorola C261-Mobiltelefon entschieden haben.

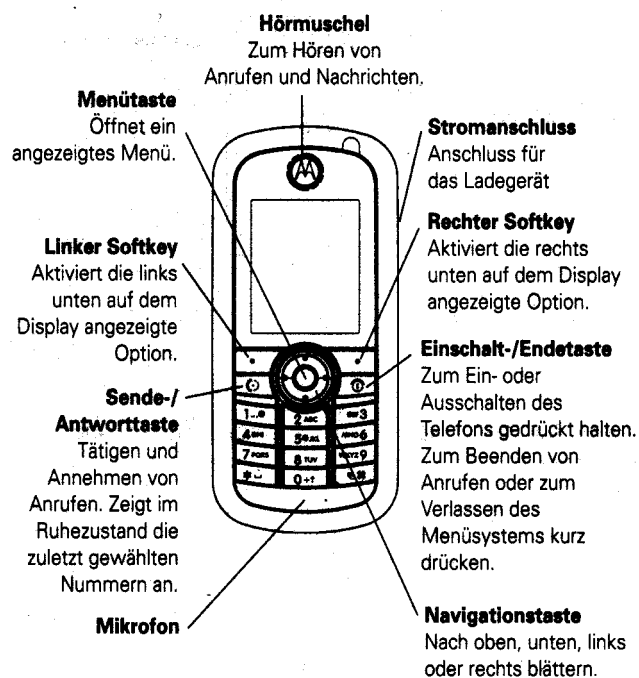

Das Telefon

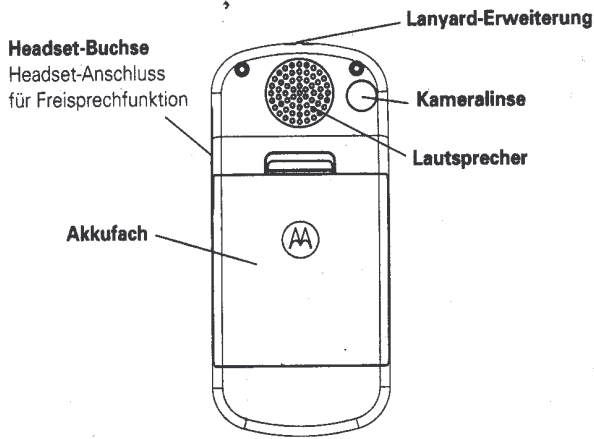

Hinweis: Ihr Telefon kann vom hier dargestellten Modell abweichen.

Bestimmte Funktionen Ihres Mobiltelefons müssen zuvor von Ihrem Netzbetreiber eingerichtet werden, bevor Sie darauf zugreifen können. Außerdem kann es sein, dass bestimmte Funktionen von Ihrem Netzbetreiber deaktiviert wurden, bzw. dass die Einstellungen im Mobilfunknetz Ihres Netzbetreibers die Möglichkeiten Ihres Mobiltelefons einschränken. Zu Fragen zur Verfügbarkeit und Funktionalität wenden Sie sich an Ihren Service Provider. Alle Funktionen, Möglichkeiten und weitere technische Angaben, sowie alle Angaben in dieser Bedienungsanleitung beruhen auf den aktuellsten verfügbaren Daten und können für den Zeitpunkt der Drucklegung als gültig angesehen werden. Motorola behält sich das Recht vor, Informationen oder technische Daten ohne vorherige Ankündigung oder Verpflichtung zu ändern.

MOTOROLA und das stilisierte M-Logo sind beim US Patent & Trademark Office eingetragen. Die Bluetooth-Warenzeichen gehören dem Eigentümer und werden von Motorola, Inc. unter Lizenz verwendet. Java und alle anderen Java-basierten Marken sind Marken oder eingetragene Marken von Sun Microsystems, Inc. in den USA und anderen Ländern. Alle sonstigen Produkt- oder Dienstleistungsamen sind das Eigentum ihrer jeweiligen Inhaber.

© Motorola, Inc. 2005.









Die Informationen in Motorola Bedienungsanleitungen sind zum Zeitpunkt der Drucklegung nach bestem Wissen korrekt. Motorola behält sich das Recht vor, Informationen oder technische Daten ohne vorherige Ankündigung zu ändern. Der Inhalt von Motorola Bedienungsanleitungen stellt keine Verpflichtung seitens Motorola dar. Soweit durch geltendes Recht nicht anders geregelt, werden in Bezug auf die Genauigkeit, Zuverlässigkeit oder Inhalte dieses Handbuchs keine ausdrücklichen oder stillschweigenden Gewährleistungen jeglicher Art etwa über die handelsübliche Brauchbarkeit und Eignung für einen bestimmten Zweck gegeben.

Vorsicht: Durch Motorola nicht ausdrücklich autorisierte Veränderungen oder Modifikationen des Mobiltelefons führen zum Erlöschen der Betriebserlaubnis.

Wir behalten uns das Recht vor, die Produktspezifikationen und -funktionen ohne Ankündigung zu ändern, unternehmen jedoch alle Anstrengungen, um zu gewährleisten, dass die Bedienungsanleitungen regelmäßig aktualisiert werden und immer der aktuellsten Produktversion entsprechen. Falls der unwahrscheinliche Fall eintreten sollte, dass Ihre Bedienungsanleitung die Kernfunktionen des Produkts nicht vollständig wiedergibt, lassen Sie uns dies bitte wissen. Aktuelle Versionen der Bedienungsanleitungen stehen auch auf der Website von Motorola unter <http://www.motorola.com> zur Verfügung.



Funktionsübersicht

Hauptmenü

-  **Telefonbuch**
-  **Letzte Anrufe**
 - Empfangene Rufe
 - Gewählte Rufnummern
 - Notizblock
 - Gesprächszeit
 - Gebühren
-  **Nachricht**
 - Erstellen
 - Eingang
 - Entwürfe
 - Ausgang
 - Easy SMS
 - Mailbox
 - Wap Nachrichten
 - Cell Broadcast
 - MMS-Vorlagen
-  **Tools**
 - Rechner
 - Shortcuts
 - Wecker
 - Stoppuhr
 - Chat
 - Anrufdienste
 - IM
-  **Spiele**
 - SIM-Applikationen
-  **WAP Menü**
 - Browser starten
 - WAP Shortcuts
 - Gehe zu URL
 - WAP Profile
 - Gespeicherte URLs
 - Historie
 - Browser Setup
-  **Multimedia**
 - Kamera
 - Bilder
 - Sounds
-  **Personalisieren**
 - Home Screen
 - Hauptmenü
 - Displayfarbe
 - Begrüßung
 - Wallpaper
 - Screen Saver
 - Quick Dial
-  **Optionen**
 - (siehe nächste Seite)

Hinweis: Die **SIM-Applikationen** hängen von der SIM-Karte Ihres Betreibers ab. Möglicherweise ist diese Funktion auf Ihrem Telefon nicht verfügbar. **Chat**, **IM** und **Quick Dial** hängen von den Einstellungen Ihres Betreibers ab. Unter Umständen sind diese Funktionen auf Ihrem Telefon nicht verfügbar.

Menü Einstellungen

-  **Signale**
 - Signaltyp
 - Signaltyp Details
-  **Anrufumleitung**
 - Sprachanrufe
 - Faxrufe
 - Datenrufe
 - Alle löschen
 - Status
-  **Gesprächsoptionen**
 - Gesprächstimer
 - Gebühren-Setup
 - Meine Anrufer ID
 - Antwortoptionen
 - Anklopfen
-  **Grundeinstellung**
 - Zeit und Datum
 - Schnellwahl
 - Display Einstellung
 - Beleuchtung
 - Blättern
 - Sprache
 - Kontrast
 - DTMF
 - Global zurücksetzen
 - Global löschen
-  **Telefonstatus**
 - Meine Rufnr.
 - Aktive Leitung
 - Akkuladestatus
-  **Headset**
 - Auto.Rufannahme
-  **Netz**
 - Neues Netz
 - Netz Setup
 - Netzliste
 - Meine Netzliste
 - Dienstton
 - Anrufabbruchton
 - Frequenzwahl
-  **Sicherheit**
 - Telefonsperre
 - Tastatur sperren
 - Autom. Tastensperre
 - Feste Rufnummer
 - Anrufsperr
 - SIM-PIN
 - Neue Passwörter

Hinweis: Die Verfügbarkeit der Funktionen **Aktive Leitung**, **Meine Netzliste**, **Dienstton**, and **Frequenzwahl** hängt von den Einstellungen Ihres Betreibers ab. Unter Umständen sind diese Funktionen auf Ihrem Telefon nicht verfügbar.

Inhalt

Das Telefon	2
Funktionsübersicht	5
Sicherheitsinformationen	10
EU-Richtlinien Konformitätserklärung	19
Informationen zum Recycling	20
Grundlagen	21
Über dieses Handbuch	21
SIM-Karte	22
Akku	22
Telefon ein- und ausschalten	25
Anruf tätigen	26
Anruf entgegennehmen	26
Ihre Rufnummer	26
Hauptmerkmale	27
Multimedia-Nachrichten	27
Kamera	29
Instant Messaging	32

Grundlagen	38
Display	38
Menüs	42
Texteingabe	44
Lautstärke	48
Navigationstaste	48
Freisprechfunktion	48
Codes und Passwörter	49
Telefon sperren und entsperren	49
Akkuladestatus prüfen	50
Anpassen	51
Rufton	51
Zeit und Datum	52
Uhrzeit, Datum, Datumsformat und NITZ-Setup	52
Wallpaper	52
Bildschirmschoner	53
Erscheinungsbild des Displays	53
Antwortoptionen	54
Persönliche Begrüßung	55
Optionaler Freisprechbetrieb	55

Anrufe	56
Letzte Anrufe	56
Wahlwiederholung	57
Rückruf	58
Notizblock	58
Anruf halten oder stummschalten	59
Anklopfen	59
Anrufer-ID	59
Notrufnummern	60
Internationale Anrufe	61
Schnellwahl	61
Mailbox	62
Sonderzeichen in Wählsequenz einfügen	63
Weitere Funktionen	64
Erweiterte Anruffunktionen	64
Telefonbuch	66
Nachrichten	70
Instant Messaging	73
Chat	73
Personalisieren	74
Gesprächszeiten und Gebühren	77
Freisprechen	78
Netz	78
Extras	79
Sicherheit	81
Fun & Spiele	81
SAR-Daten	82

Sicherheitsrelevante und allgemeine Informationen

WICHTIGE INFORMATIONEN FÜR EINEN SICHEREN UND EFFIZIENTEN BETRIEB. LESEN SIE DIESE INFORMATIONEN, BEVOR SIE DAS MOBILTELEFON VERWENDEN.¹

Belastung durch elektromagnetische Strahlung im Radio-Frequenzbereich (RF = Radiofrequenz)

Ihr Gerät verfügt über einen Sender und Empfänger. Wenn das Gerät EINGESCHALTET ist, überträgt und empfängt es Radio-Frequenzwellen. Während der Kommunikation regelt Ihr Gerät die Übertragungsleistung.

Ihr Motorola-Gerät wurde so entwickelt, dass es die behördlichen Anforderungen Ihres Landes hinsichtlich der RF-Belastung für Menschen einhält.

Vorsichtsmaßnahmen für den Betrieb

Um einen optimalen Betrieb Ihres Geräts und die Einhaltung der RF-Emissionswerte gemäß den Richtlinien der entsprechenden Standards zu gewährleisten, beachten Sie die nachfolgenden Hinweise.

Wartung der externen Antenne

Falls Ihr Mobiltelefon über eine externe Antenne verfügt, verwenden Sie nur die mitgelieferte bzw. bei Bedarf eine von Motorola genehmigte Ersatzantenne. Nicht zugelassene Antennen, Änderungen oder Zusatzgeräte können das Telefon beschädigen. Die Verwendung nicht zugelassener Antennen kann darüber hinaus gegen gesetzliche Vorschriften in Ihrem Land verstoßen.

BERÜHREN SIE DIE EXTERNE ANTENNE NICHT, wenn das Gerät EINGESCHALTET ist. Das Berühren der Antenne beeinflusst die Qualität der Gesprächsverbindung und kann unter Umständen zu einem erhöhten Energieverbrauch führen.

Betrieb des Mobiltelefons

Halten Sie Ihr Mobiltelefon beim Telefonieren genau so, wie Sie auch ein schnurloses Festnetztelefon halten würden.

Das Tragen des Mobiltelefons am Körper Sprechverbindung

Um die gesetzlichen Vorschriften für die Belastung durch elektromagnetische Radiowellen (RF-Energie) auch beim Tragen des Mobiltelefons am Körper einzuhalten, platzieren Sie das Mobiltelefon zum Telefonieren möglichst immer in einem von Motorola mitgelieferten Clip, Halterung, Halfter, Hülle oder Tragegurt. Das Benutzen von nicht von Motorola zugelassenem Zubehör kann zum Überschreiten der in den gesetzlichen Vorschriften festgelegten Grenzwerte für die Belastung durch RF-Energie führen.

Falls Sie kein Motorola Originalzubehör nutzen, und Sie das Mobiltelefon nicht in der normalen Position halten, achten Sie darauf, dass das Mobiltelefon mindestens 2,5 cm vom Körper entfernt ist, wenn es sendet (z.B. Telefonieren mit Headset).

Datenübertragung

Wenn Sie das Mobiltelefon - mit oder ohne Zubehörkabel - zur Datenübertragung benutzen, halten Sie das Mobiltelefon und die Antenne mindestens 2,5 Zentimeter vom Körper entfernt.

Zugelassenes Zubehör

Das Benutzen von nicht von Motorola zugelassenem Zubehör wie beispielsweise Akkus, Antennen und austauschbaren Covers kann zum Überschreiten der in den gesetzlichen Vorschriften festgelegten

Grenzwerte für die Belastung durch RF-Energie führen. Eine Liste der von Motorola zugelassenen Zubehörteile finden Sie auf der Website von Motorola unter www.motorola.com.

Radio-Frequenzwellen-Interferenz/ Kompatibilität

Hinweis: Fast alle elektronischen Geräte sind bei unzureichender Abschirmung, fehlerhafter Konstruktion oder konstruktionsbedingt anfällig für HF-Interferenzen. Unter bestimmten Umständen kann Ihr Mobiltelefon Interferenzen verursachen.

Hinweis: Dieses Gerät erfüllt die Anforderungen von Teil 15 der FCC-Richtlinien. Der Betrieb unterliegt den beiden folgenden Bedingungen: (1) dieses Gerät darf keine schädigenden Interferenzen verursachen, und (2) dieses Gerät muss gegenüber sämtlichen empfangenen Interferenzen tolerant sein, einschließlich solcher Interferenzen, die einen unbeabsichtigten Betrieb verursachen können.

Telefonieren in der Öffentlichkeit

Schalten Sie Ihr Mobiltelefon AUS sobald Sie durch entsprechende Hinweisschilder dazu aufgefordert werden.

In öffentlichen Einrichtungen wie zum Beispiel Krankenhäusern werden häufig Geräte eingesetzt, die auf elektromagnetische Strahlung empfindlich reagieren.

Flugzeug

Schalten Sie Ihr Mobilgerät aus, sobald Sie vom Personal der Fluggesellschaft dazu aufgefordert werden. Wenn Ihr Mobiltelefon einen Flight-Modus oder eine ähnliche Funktion bietet, fragen Sie das Flugbegleitpersonal, ob Sie das Gerät während des Fluges benutzen dürfen. Verfügt Ihr Mobiltelefon über eine automatische, zeitgebundene Einschaltfunktion, dann deaktivieren Sie bitte diese Funktion bevor Sie in das Flugzeug einsteigen.

Medizinische Geräte

Herzschrittmacher

Die Hersteller von Herzschrittmachern empfehlen einen Mindestabstand von 15 Zentimetern zwischen Mobiltelefon und Herzschrittmacher.

Personen mit Herzschrittmachern sollten:

- Das Mobiltelefon **IMMER** mindestens 15 Zentimeter vom Herzschrittmacher entfernt halten, wenn das Mobiltelefon **EINGESCHALTET** ist.
- **NIEMALS** das Mobilfunkgerät in einer Brusttasche tragen.
- Um die Gefahr von Störungen zu minimieren, das Mobilfunkgerät nur an das vom Herzschrittmacher weiter entfernte Ohr gehalten werden.
- Schalten Sie das Gerät sofort **AUS**, sollten Sie den Eindruck haben, dass Störungen auftreten.

Hörgeräte

Einige digitale Mobilfunkgeräte beeinträchtigen unter Umständen die Funktion von Hörgeräten. Wenden Sie sich ggf. an den Hersteller Ihres Hörgerätes, um eine Alternativmodell zu finden.

Weitere medizinische Geräte

Wenn Sie andere medizinische Geräte nutzen, kontaktieren Sie bitte den Hersteller, um zu erfragen, ob das Gerät über eine ausreichende RF-Abschirmung verfügt. Ihr Arzt kann Ihnen eventuell dabei helfen, die entsprechenden Informationen zu erhalten.

Telefonieren beim Autofahren

Erkundigen Sie sich an Ihrem jeweiligen Aufenthaltsort nach den dort geltenden Gesetzen über das Nutzen von Mobiltelefonen im Fahrzeug. Halten Sie sich immer an diese Gesetze und Bestimmungen.

Wenn Sie beim Autofahren telefonieren:

- Achten Sie immer auf den Verkehr und die Straße. Das Benutzen eines Telefons während des Fahrens kann unter bestimmten Umständen die Aufmerksamkeit beeinträchtigen. Unterbrechen Sie das Gespräch, wenn Sie sich nicht auf das Fahren konzentrieren können.
- Benutzen Sie beim Fahren immer eine Freisprecheinrichtung.
- Wenn die Verkehrssituation dies erfordert, halten Sie zum Telefonieren an, und parken Sie, bevor Sie das Telefon benutzen.

Ratschläge zum verantwortlichen Fahren finden Sie unter "Sicherheitstipps zum Telefonieren mit Mobiltelefonen" am Ende dieses Handbuchs, sowie auf der Motorola Website: www.motorola.com/callsmart.

Warnhinweise

Fahrzeuge mit Airbag

Airbags werden unter hohem Druck aufgeblasen. Platzieren bzw. installieren Sie deshalb das Mobiltelefon und das Zubehör NIE unmittelbar im Ausbreitungsbereich des Airbags. Falsch platziert kann es zu schweren Verletzungen der Fahrzeuginsassen führen, wenn der Airbag einmal ausgelöst wird.

Tankstellen

Beachten Sie alle aufgestellten Hinweisschilder für den Gebrauch von Funkgeräten an Tankstellen. Schalten Sie Ihr Mobiltelefon aus, wenn Sie von befugtem Personal dazu aufgefordert werden.

Potenziell explosionsgefährdete Umgebungen

Schalten Sie das Gerät aus, bevor Sie potenziell explosionsgefährdete Umgebungen betreten. Vermeiden Sie es, in solchen Umgebungen Akkus zu entfernen, einzubauen oder aufzuladen. Funken können in diesen Umgebungen zu Explosionen oder dem Ausbruch von Feuer führen und schwere Verletzungen verursachen oder sogar Menschenleben fordern.

Hinweis: Solche potenziell explosionsgefährdeten Umgebungen sind z. B. Tankstellen, Betankungsbereiche auf Schiffen, Umschlag- und Speicherplätze für Treibstoffe oder Chemikalien, oder Umgebungen, in denen sich Chemikalien oder Schwebstoffe wie Mehlstaub, Stäube oder Metallpulver in der Luft befinden. Potenziell explosionsgefährdete Umgebungen sind oft, aber nicht immer als solche gekennzeichnet.

Sprenggebiete

Um Störungen bei Sprengarbeiten zu vermeiden, schalten Sie das Mobiltelefon AUS, wenn Sie sich in der Nähe von elektrischen Zündkapseln, in Sprengbereichen oder in Bereichen aufhalten, in denen ein Hinweisschild zum Ausschalten von elektronischen Geräten auffordert. Befolgen Sie alle Hinweisschilder und Anweisungen.

Beschädigte Geräte

Wenn das Telefon oder der Akku nass geworden, angeschlagen oder gar gebrochen ist, darf das Gerät nicht wieder in Betrieb genommen werden, bevor es von einem autorisierten Motorola Servicecenter auf eine mögliche Beschädigung untersucht wurde. Versuchen Sie nicht, das Gerät mit einer externen Wärmequelle wie beispielsweise einer Mikrowelle zu trocknen.





Akkus und Ladegeräte

Akkus können Sach- und/oder Personenschäden wie Verbrennungen verursachen, wenn elektrisch leitende Materialien wie Schmuck, Schlüssel oder Ketten mit den Kontaktstellen in Berührung kommen. Das leitende Material kann einen Stromkreis schließen (Kurzschluss) und sich dabei stark erhitzen. Seien Sie vorsichtig im Umgang mit geladenen Akkus, insbesondere, wenn Sie diese in einer Tasche, Geldbörse oder einem anderen Behälter zusammen mit metallischen Gegenständen aufbewahren.

Benutzen Sie nur Akkus und Ladegeräte von Motorola (Motorola Original™).

Vorsicht: Um Verletzungen zu vermeiden, werfen Sie den Akku niemals ins Feuer.

Auf Ihrem Akku, Ladegerät oder Mobiltelefon finden Sie möglicherweise folgende Symbole:

Symbol	Definition
	Es folgen wichtige Sicherheitsinformationen.
	Werfen Sie Akku oder Mobilfunkgerät nicht in offenes Feuer.
	Ihr Akku oder Mobilfunkgerät sollte gemäß den geltenden Gesetzen recycelt werden. Kontaktieren Sie die entsprechenden Behörden Ihres Landes für weitere Informationen.
	Ihr Akku oder Mobilfunkgerät sollte nicht in den Hausmüll gelangen.
	Ihr Mobiltelefon enthält einen internen Lithium-Ionen-Akku.

Gefahr für Kleinkinder

Halten Sie Mobiltelefon und Zubehör von Kleinkindern fern. Sie können abnehmbare Teile enthalten, die bei Verschlucken eine Erstickengefahr für Kleinkinder darstellen können.

Glasbauteile

Einige Bauteile Ihres Mobilgeräts können aus Glas gefertigt sein. Dieses Glas kann zerbrechen, wenn das Produkt auf eine harte Fläche fällt oder einen kräftigen Stoß erhält. Berühren oder entfernen Sie zerbrochenes Glas nicht vom Produkt. Verwenden Sie Ihr Mobilgerät solange nicht, bis das Glas durch ein qualifiziertes Service-Center ersetzt wurde.

Anfälle/Ohnmacht

Manche Personen zeigen eine erhöhte Bereitschaft für epileptische Anfälle oder Ohnmachten, wenn sie Blitzlichtern (Stroboskop-Effekt) ausgesetzt sind, wie sie beispielsweise beim Fernsehen oder bei Videospiele aufzutreten. Diese Anfälle oder Ohnmachten können auch bei Personen auftreten, die niemals zuvor einen epileptischen Anfall oder eine Ohnmacht hatten.

Wenn Sie schon einmal einen epileptischen Anfall oder eine Ohnmacht hatten, oder wenn es einen derartigen Fall in Ihrer Familie gibt, beraten Sie sich mit einem Arzt, bevor Sie ein Videospiel auf dem Mobiltelefon spielen oder einen stroboskopartigen Lichteffect im Mobiltelefon aktivieren. (Stroboskopartige Lichteffecte stehen nicht auf allen Produkten zur Verfügung.)

Eltern sollten ihre Kinder beim Umgang mit Videospiele oder anderen Funktionen, die Blitzlichteffekte verwenden, beaufsichtigen. Personen, bei denen eines der folgenden Symptome auftritt, sollten unverzüglich die Nutzung des Geräts einstellen und einen Arzt aufsuchen: Krämpfe, Augen- oder Muskelzucken, Bewusstlosigkeit, Bewegungsstörungen oder Desorientierung.

Um das Risiko solcher Symptome möglichst gering zu halten, beachten Sie die folgenden Sicherheitsmaßnahmen:

- Spielen Sie keine Videospiele, und benutzen Sie keine stroboskopartige Lichteffecte, wenn Sie übermüdet sind.
- Legen Sie stündlich eine Pause von mindestens 15-Minuten ein.
- Spielen Sie in einer hell erleuchteten Umgebung.
- Halten Sie beim Spielen den größtmöglichen Abstand zum Display ein.

Verletzungen bei übermäßiger Belastung

Wenn Sie wiederholt die gleichen Aktionen ausführen, wie beispielsweise das Drücken von Tasten oder das Eingeben von alphanumerischen Zeichen, können gelegentlich Verspannungen an Händen, Armen, Schultern, Nacken oder anderen Körperteilen auftreten. Befolgen Sie die nachfolgenden Anweisungen, um Erscheinungen wie Sehnscheidenentzündungen, Karpaltunnelsyndrom oder andere Beschwerden des Bewegungsapparates zu vermeiden.

- Legen Sie beim Videospielen stündlich eine Pause von mindestens 15-Minuten ein.
 - Wenn Ihre Hände, Handgelenke oder Arme ermüden oder Schmerzen auftreten, hören Sie sofort mit dem Spielen auf, und legen Sie eine mehrstündige Pause ein, bevor Sie mit dem Spielen fortfahren.
 - Wenn Sie während oder nach dem Spielen anhaltende Schmerzen an Händen, Gelenken oder Armen verspüren, hören Sie sofort mit dem Spielen auf, und suchen Sie einen Arzt auf.
1. Die in diesem Dokument bereitgestellten Informationen ersetzen die Allgemeinen Sicherheitsinformationen in allen Benutzerhandbüchern, die vor dem 28. Januar 2005 veröffentlicht wurden.

EU-Richtlinien Konformitätserklärung

CE Hiermit erklärt Motorola, dass dieses Produkt den folgenden Richtlinien entspricht:

- Den wesentlichen Anforderungen und allen anderen relevanten Bestimmungen der Richtlinie 1999/5/EC
- Allen anderen relevanten EU-Richtlinien

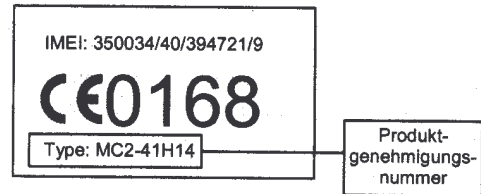

Die obige Abbildung zeigt ein Beispiel für eine typische Produktgenehmigungsnummer.

Sie können die der Richtlinie 1999/5/EC (die R&TTE-Richtlinie) zugehörige Konformitätserklärung (DoC) zu Ihrem Produkt unter der Internetadresse www.motorola.com/rtte abrufen. Geben Sie dazu die auf dem Typenschild Ihres Produkts angegebene Genehmigungsnummer in das auf der Website befindliche Feld „Suchen“ ein.



Produkte von Motorola, die dieses Zeichen tragen, dürfen nicht als Hausmüll entsorgt werden.

Recycling von Mobiltelefonen und Zubehör

Mobiltelefone oder elektronisches Zubehör, wie Ladegeräte oder Headsets, dürfen nicht als Hausmüll entsorgt werden. In manchen Ländern wurden spezielle Sammelsysteme für Elektroschrott eingerichtet. Nähere Informationen erteilen örtliche Behörden. Falls keine Sammelsysteme verfügbar sind, wenden Sie sich bzgl. der Entsorgung Ihres Motorola Mobiltelefons oder des elektronischen Zubehörs an ein von Motorola autorisiertes Servicecenter.

Über dieses Handbuch

Dieses Handbuch erläutert, wie Sie eine Menüfunktion ausfindig machen:

Vorgehensweise: Drücken Sie  > **Letzte Anrufe** > **Gewählte Rufnummern**.

Vorgehensweise: In diesem Beispiel drücken Sie im Standby-Display , um das Menü zu öffnen. Wählen Sie **Letzte Anrufe** und anschließend **Gewählte Rufnummern** aus.

Vorgehensweise: Drücken Sie , um zu einer Menüfunktion zu blättern und sie zu markieren. Drücken Sie **AUSWAHL**, um die markierte Menüfunktion auszuwählen.

Symbole



Dies bedeutet, dass eine Funktion vom Netz oder dem Vertrag abhängig ist und möglicherweise nicht in allen Gebieten verfügbar ist. Erkundigen Sie sich diesbezüglich bei Ihrem Dienstanbieter.



Dies bedeutet, dass für eine Funktion optionales Zubehör erforderlich ist.

SIM-Karte

Die *Subscriber Identity Module*-(SIM-)Karte enthält persönliche Informationen wie Ihre Telefonnummer und Telefonbucheinträge.

Achtung: Achten Sie darauf, die SIM-Karte nicht zu biegen oder zu verkratzen. Halten Sie sie fern von statischer Elektrizität, Wasser und Schmutz.

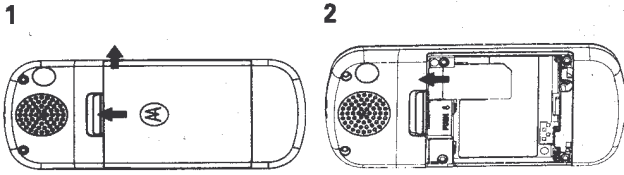

Akku

Akku einlegen

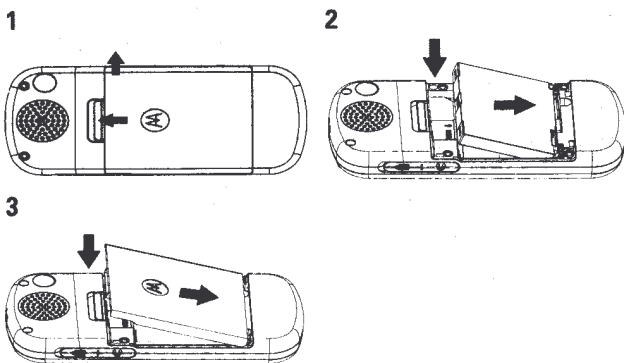

Hinweis: Wenn Sie den Akku für längere Zeit aus dem Telefon entfernen, werden Sie gefragt, ob Uhrzeit und Datum zurückgesetzt werden sollen. Wenn Sie diese Aufforderung abbrechen oder ignorieren, werden Uhrzeit und Datum **beeinträchtigt**. Gehen Sie folgendermaßen vor, um die korrekte Uhrzeit und das korrekte Datum einzugeben:

Vorgehensweise: Drücken Sie > Optionen > Grundeinstellung > Zeit und Datum.

Wenn Sie den Akku jedoch nur für einige Sekunden entfernen (z. B., um schnell die SIM-Karte zu wechseln), fordert das System Sie entweder nicht zum Zurücksetzen der Uhrzeit und des Datums auf, oder, wenn Sie dazu aufgefordert werden, haben Sie die Möglichkeit, auf dem Uhrzeit- und Datumsbildschirm die Option **ZURÜCK** zu wählen, und die Uhr wird nur leicht beeinträchtigt.

Akku laden

Bevor Sie das Telefon verwenden können, müssen Sie den Akku vollständig laden. Neue Akkus sind nur teilweise geladen. Schließen Sie das Reiseladegerät an Ihr Telefon und eine Steckdose an. Auf dem Telefondisplay wird nach Beenden des Ladevorgangs **Laden beendet** angezeigt.

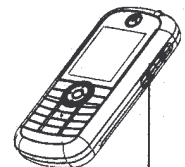

Stromanschluss
Anschluss für
das Ladegerät

Tipp: Ein Überladen des Akkus ist nicht möglich. Volle Leistung erbringt der Akku erst nach mehreren Lade-/Entladezyklen.

Neue Akkus sind bei der Lieferung nur teilweise geladen. Bevor Sie das Telefon verwenden können, müssen Sie den Akku einlegen und laden, wie nachfolgend beschrieben. Einige Akkus erbringen erst nach mehreren Lade-/Entladezyklen volle Leistung.

Akku-Tipps

Die Lebensdauer des Akkus hängt von Netzempfang, Signalstärke, Temperatur, Funktionen und verwendeten Zubehörteilen ab.

- Verwenden Sie ausschließlich Motorola Original™-Akkus und Ladegeräte. Die Garantie deckt keine Schäden ab, die durch Akkus und/oder Ladegeräte anderer Hersteller entstanden sind.
- Bei neuen Akkus oder über einen längeren Zeitraum gelagerten Akkus kann der Ladevorgang länger dauern.
- Lagern Sie den Akku während des Ladevorgangs bei Raumtemperatur.
- Lagern Sie den Akku in entladenerem Zustand an einem kühlen, dunklen, trockenen Ort, z. B. im Kühlschrank.
- Setzen Sie Akkus keinen Temperaturen unter -10 °C oder über 45 °C aus. Nehmen Sie das Telefon bei Verlassen des Autos stets mit.



- Es ist für Akkus normal, dass sie im Lauf der Zeit verschleißen und der Ladevorgang länger dauert. Wenn Sie eine Verschlechterung der Akku-Leistung feststellen, ist es möglicherweise an der Zeit, einen neuen Akku zu kaufen.



Erkundigen Sie sich bei Ihrem lokalen Wertstoffhof bezüglich der ordnungsgemäßen Entsorgung von Akkus.

Warnung: Halten Sie Akkus von Feuer entfernt, da hier Explosionsgefahr besteht.

Lesen Sie vor Verwendung des Telefons im hinteren Teil dieses Handbuchs im grau markierten Abschnitt die Sicherheitsinformationen zu Akkus.

Telefon ein- und ausschalten

Zum Einschalten des Telefons halten Sie  2 Sekunden lang gedrückt. Falls Sie dazu aufgefordert werden, geben Sie den PIN-Code der SIM-Karte und/oder den Entsperrcode ein.



Achtung: Wenn Sie drei Mal in Folge einen falschen PIN-Code eingeben, wird Ihre SIM-Karte deaktiviert, und auf dem Display wird **SIM gesperrt** angezeigt. Wenden Sie sich an Ihrem Dienstanbieter.

Zum Ausschalten des Telefons halten Sie  2 Sekunden lang gedrückt.

Anruf tätigen

Geben Sie eine Telefonnummer ein, und drücken Sie , um einen Anruf zu tätigen.

Wenn Sie den Anruf beenden möchten, drücken Sie .

Anruf entgegennehmen

Wenn Ihr Telefon klingelt und/oder vibriert, drücken Sie die Taste , um den Anruf entgegenzunehmen.

Wenn Sie den Anruf beenden möchten, drücken Sie .

Ihre Rufnummer

So rufen Sie Ihre Rufnummer auf:

Drücken Sie  > **Optionen** > **Telefonstatus** > **Meine Rufnr.**

Um Ihren Namen und die Rufnummer auf der SIM-Karte zu speichern, drücken Sie während der Anzeige der Nummer die Taste **Ansicht**. Wenn Sie Ihre Telefonnummer nicht kennen, fragen Sie Ihren Dienstanbieter.



Hauptmerkmale

Multimedia-Nachrichten



Weitere Nachrichtenfunktionen finden Sie auf Seite 70.

Multimedia-Nachrichten senden

Eine *Multimedia Messaging Service* (MMS)-Nachricht enthält Seiten mit Text und Medienobjekten (einschließlich Fotos, Bildern, Animationen oder Tönen). Sie können die Multimedia-Nachricht an andere Telefone mit MMS-Funktion oder an E-Mail-Adressen senden.

Vorgehensweise: Drücken Sie  > **Nachrichten** > **Erstellen** > **MMS** oder **MMS-Vorlagen**.

Hinweis: Die MMS-Vorlagen können nicht heruntergeladen oder verändert werden. Sie können nur die Standardvorlagen verwenden.

- 1 Geben Sie durch Drücken der Tasten Text auf der Seite ein (Details zur Texteingabe finden Sie auf Seite 44).
Drücken Sie zum Einfügen von **Bildern, Tönen oder anderen Objekten** auf der Seite die Taste **EINFÜG.** oder  > **Einfügen**. Wählen Sie den Dateityp und anschließend die Datei.
Um eine weitere Seite in die Nachricht einzufügen, geben Sie Text oder Objekte auf der aktuellen Seite ein, und drücken Sie  > **Einfügen** > **Seite hinzufügen**.
Auf der neuen Seite können Sie weitere Text- und Objekteingaben vornehmen.

2 Nachdem Sie die Nachricht fertig gestellt haben, drücken Sie **OK**.

3 Wählen Sie unter **SENDEN** den/die gewünschten Empfänger aus.

Um einen **Telefonbucheintrag** zu wählen, markieren Sie den gewünschten Eintrag und drücken **HINZUF**. Wiederholen Sie diese Schritte, um weitere Einträge aus dem Telefonbuch hinzuzufügen.

Um eine neue Telefonnummer **einzugeben**, markieren Sie **[Einmaliger Eintrag]**, und drücken Sie dann **AUSWAHL**.

Um eine neue Telefonnummer **einzugeben und zu speichern**, markieren Sie **[Neuer Eintrag]**, und drücken Sie die Taste **AUSWAHL**.

4 Nachdem Sie die gewünschten Telefonnummern/ Adressen eingegeben haben, drücken Sie **FERTIG**. Auf dem Display werden die Nachrichtfelder angezeigt.

Um einen **Betreff** für die Nachricht einzugeben, markieren Sie **Betreff**, und drücken Sie dann **ÄNDERN**.

Um eine **Empfangsbestätigung** für die Nachricht anzufordern, markieren Sie **Empfangsbestätigung**, und drücken Sie dann **ÄNDERN**. Drücken Sie anschließend **AUSWAHL**.

5 Um die Nachricht zu **senden**, drücken Sie **SENDEN**.

Zum **Abbrechen oder Speichern** der Nachricht als **Entwürfe** drücken Sie **[Entwürfe]**.

Multimedia-Nachricht empfangen

Bei Eingang einer Multimedia-Nachricht gibt das Telefon ein akustisches Signal aus, und auf dem Display erscheint **Neue Nachricht** mit einer Anzeige für wartende Nachrichten wie beispielsweise .



Drücken Sie die Taste **LESEN**, um die Nachricht zu öffnen.

Wenn eine Multimedia-Nachricht Medienobjekte enthält:

- Fotos, Bilder und Animationen werden beim Lesen der Nachricht angezeigt.
- Beim Abspielen einer Sounddatei wird ein Schieberegler angezeigt.

Kamera

So aktivieren Sie die Kamera des Telefons über das Menüsystem:

Vorgehensweise: Drücken Sie **[Menü] > Multimedia > Kamera**.

Das aktive Sucherbild wird auf dem Display angezeigt.

Drücken Sie  nach oben oder unten, um zu vergrößern oder zu verkleinern.

Drücken Sie  nach links oder rechts, um die Bildhelligkeit zu verringern oder zu erhöhen.

Drücken Sie **AUFNAHME**, um ein Foto aufzunehmen.

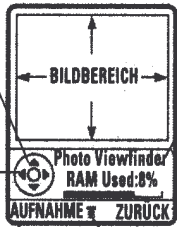



Verwendeter Foto-Speicherplatz (Telefon).

Drücken Sie **ZURÜCK**, um zur vorherigen Anzeige zurückzukehren.

Drücken Sie , um die Liste **Menü Bilder** zu öffnen.

Richten Sie die Kameralinse auf das gewünschte Objekt, und gehen Sie dann folgendermaßen vor:

- 1 Drücken Sie **AUFNAHME**, um ein Foto aufzunehmen.
- 2 Drücken Sie **SPEICH.**, um die Speicheroptionen anzuzeigen.
- 3 Drücken Sie **LÖSCHEN**, um das Foto zu löschen und zum aktiven Sucherbild zurückzukehren. Wenn Sie das Foto behalten möchten, fahren Sie mit Schritt 4 fort.
- 4 Drücken Sie , um zu **In Nachricht senden**, **Nur speichern**, **Als Wallpaper verwenden** oder **Als Bildschirmschoner bestätigen** zu wechseln.

Drücken Sie im aktiven Sucher , um das **Menü Bilder** zu öffnen:

Option
Zu Bildern wechseln Wechseln Sie zur Bildbibliothek.
Selbstausröser Stellen Sie die Kamera so ein, dass nach 5 oder 10 Sekunden automatisch ein Foto aufgenommen wird.
Bilder Setup Passen Sie die Bildeinstellungen an. Es gibt die Einstellungen Automatisch wiederholen , Zufällige Wiedergabe , Lichtverhältnisse , Spezialeffekt , Belichtung , Auflösung , Verschlusszeit , Bildqualität und Flimmern .
Freier Speicher Prüfen Sie den belegten und verfügbaren Speicher.

Nach der **AUFNAHME** können Sie auswählen, wie Sie Ihr Bild speichern möchten. Die Optionen werden nachfolgend aufgeführt.

Option
In Nachricht senden Wenn Sie diese Option auswählen, wird mit dem aufgenommenen Bild eine MMS-Nachricht gestartet. Sie können die MMS-Nachricht bearbeiten und mit dem aufgenommenen Bild senden.
Nur speichern Wenn Sie diese Option auswählen, wird das aufgenommene Bild unter Bilder gespeichert.
Als Wallpaper verwenden Wenn Sie diese Option auswählen, wird Ihr Bild als Wallpaper eingestellt.
Als Bildschirmschoner bestätigen Wenn Sie diese Option auswählen, wird Ihr Bild als Bildschirmschoner eingestellt.

Instant Messaging

Mit *Instant Messaging (IM)* können Sie in Echtzeit Nachrichten mit anderen Benutzern drahtloser Telefone austauschen. Die gesendeten Nachrichten werden sofort auf dem Telefon des anderen Benutzers angezeigt. 

Bei IM anmelden

Vorgehensweise: Drücken Sie  > **Tools** > **IM** > **Registrieren**.

- 1 Geben Sie Ihre **IM ID**: über die Tasten ein.
- 2 Drücken Sie **OK**, um Ihre **IM ID**: zu senden.
- 3 Geben Sie Ihr **Passwort** über die Tasten ein (Groß-/Kleinschreibung beachten).
- 4 Drücken Sie **OK**, um Ihr **Passwort** zu senden.

Tipp: Um sich das nächste Mal automatisch anzumelden, wählen Sie nach dem Senden Ihres Passworts **Offline Einstellungen** > **Auto Anmeldung**.

- 5 Drücken Sie , um zur **Kontaktliste** zu wechseln.
- 6 Drücken Sie **AUSWAHL**, um die **Kontaktliste** anzuzeigen.

Die **Kontaktliste** wird nach Online-Status sortiert:

- Gespräche werden zuerst angezeigt. Dabei handelt es sich um Online-IM-Benutzer, die sich in einer aktiven Konversation mit Ihnen befinden. Drücken Sie **Ansicht**, um die Konversation mit ihnen zu starten.
- **Online Kontakte** sind bei IM angemeldet. Drücken Sie **SENDE IM**, um eine Nachricht an die Person zu senden.  (Besetzt) zeigt an, dass ein Teilnehmer belegt ist und nicht antworten kann.
- **Offline Kontakte** sind bei IM abgemeldet. Sie können **SENDE IM** drücken, um eine Nachricht zu senden, falls sich die Person seit der letzten Aktualisierung Ihrer Liste angemeldet hat.

Hinweis: Zum Aktualisieren der **Kontaktliste** drücken Sie bei angezeigter Liste  > **Aktualisieren**.

Instant Messaging-Nachrichten senden und empfangen

Wenn Sie sich bei IM anmelden, können Sie Nachrichten mit anderen IM-Benutzern austauschen.



- 1 Drücken Sie , um zu einem Namen in der **Kontaktliste** zu wechseln.
- 2 Drücken Sie **SENDE IM**, um eine Konversation mit der Person zu beginnen, oder **Ansicht**, um ein bereits laufendes Gespräch zu öffnen.
- 3 Geben Sie den Nachrichtentext über die Tasten ein.
- 4 Drücken Sie **SENDEN**, um die Nachricht zu senden.

Auf dem Display wird der Konversationsverlauf mit dem von Ihnen gesendeten Text und den Antworten der Person angezeigt. Das Chat-Display bietet folgende Möglichkeiten:

- Drücken Sie **ZURÜCK**, um zur **Kontaktliste** zurückzukehren, wo Sie weitere Konversationen öffnen können.
- Drücken Sie , um zum Standby-Display zurückzukehren, ohne sich von IM abzumelden oder die Konversation zu beenden.

Hinweis: Auf dem Display wird  **Neue IM von:** angezeigt, wenn Sie eine Nachricht empfangen, während Sie sich im Standby-Display oder in einer anderen Anwendung befinden.



- Drücken Sie  > **Kontakt Info**, um den Namen und den Online-Status des Konversationsteilnehmers anzuzeigen.

- Drücken Sie  > **Kontakt hinzufügen**, um den angezeigten Namen zu Ihrer Kontaktliste hinzuzufügen.
- Drücken Sie  > **Chat beenden**, um den Chat zu beenden.

Hinweis: Sie können den Chat-Text auch nach der Abmeldung bei IM anzeigen, indem Sie im Standby-Display  > **IM** > **Offline Convs.** drücken. Konversationstexte werden gelöscht, wenn Sie das Telefon ausschalten.

Online-Status einstellen

Wenn Sie sich bei IM anmelden, ist Ihr Online-Status für andere IM-Teilnehmer sichtbar. Gehen Sie wie folgt vor, um den Online-Status festzulegen:

- 1 Drücken Sie , um zu **Mein Status** zu wechseln.
- 2 Drücken Sie **AUSWAHL**, um die Option auszuwählen.
- 3 Drücken Sie , um zu **Verfügbar**, **Beschäftigt** oder **Unsichtbar** zu wechseln.
- 4 Drücken Sie **AUSWAHL**, um die Statureinstellung auszuwählen.

IM einrichten

Kontakte hinzufügen und entfernen

Um einen Namen hinzuzufügen, öffnen Sie die **Kontaktliste** oder eine Konversation, und drücken Sie  > **Kontakt hinzufügen**. Wenn Sie sich in keiner Konversation befinden, geben Sie den neuen Namen ein, und drücken Sie **OK**. IM gibt einen Fehler zurück, wenn der Name auf dem Server nicht verifiziert werden kann.

Um einen Namen aus der **Kontaktliste** zu entfernen, markieren Sie ihn, und drücken Sie  > **Kontakt löschen**.

Beschäftigt-Nachricht einstellen

Wenn Sie bei IM angemeldet sind, aber nicht auf neue Nachrichten antworten, können Sie den Indikator  (Beschäftigt) festlegen, der in der **Kontaktliste** aller anderen Teilnehmer neben Ihrem Namen angezeigt wird. Wählen Sie im Menü **IM Online** die Befehlsfolge **Mein Status > Beschäftigt** aus.

Um eine Beschäftigt-Nachricht zu erstellen oder zu bearbeiten, die automatisch an IM-Teilnehmer gesendet wird, die versuchen, Sie zu kontaktieren, wählen Sie im Menü **IM Online** die Option **Beschäftigt-Nachricht** aus.

Hinweis: Das Menü **IM Online** wird angezeigt, wenn Sie sich anmelden und in der **Kontaktliste** die Option **ZURÜCK** auswählen.

IM-Signal einstellen

IM kann bei Ankunft einer neuen Nachricht einen Signalton ausgeben.

Um den IM-Signalton auszuschalten, wählen Sie im Menü **IM Online** die Befehlsfolge **Optionen > Sound einstellen** aus.

Bei IM abmelden

Wählen Sie im Menü **IM Online** den Befehl **Ausloggen** aus.

Hinweis: Die oben angegebene Einführung gilt für benutzerdefiniertes IM. Für AIM und ICQ wird ein ähnlicher Vorgang verwendet.

Grundlagen

Eine Abbildung des Telefons finden Sie auf Seite 1.

Display

Das *Standby-Display* wird angezeigt, wenn Sie das Telefon einschalten. Um eine Telefonnummer vom Standby-Display aus zu wählen, drücken Sie die Nummerntasten und anschließend .

Hinweis: Abhängig von Ihrem Dienstanbieter sieht Ihr Standby-Display möglicherweise anders aus als nachfolgend dargestellt.

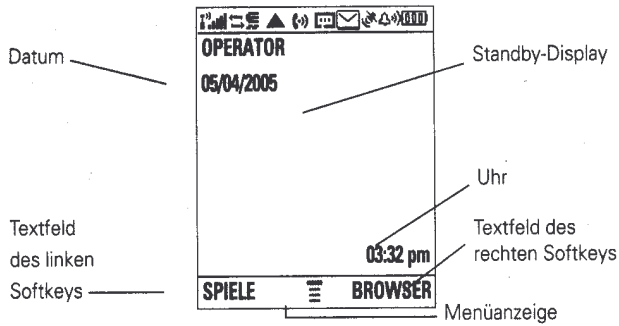





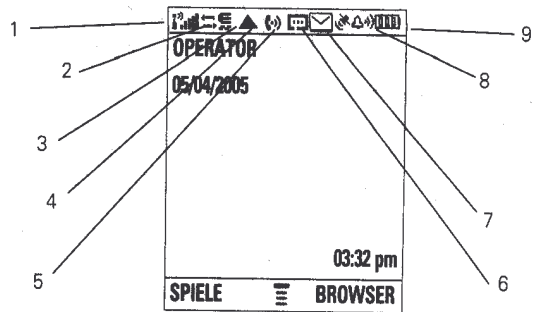

Die *Menüanzeige* weist darauf hin, dass Sie das Menü durch Drücken von  öffnen können. Die *Textfelder der Softkeys* geben die aktuelle Belegung der Softkeys an. Zur Lage der Softkeys siehe Seite 1.

Drücken Sie  nach oben, unten, links oder rechts, um grundlegende Menüfunktionen zu öffnen. Sie können Anzeigesymbole auf dem Standby-Display wahlweise ein- oder ausblenden.







Vorgehensweise: Drücken Sie  > **Personalisieren** > **Home Screen** > **Softkeys** > **Symbole**.

Oben auf dem Standby-Display können Statusanzeigen eingblendet werden:









- 1 Signalstärkeanzeige** – Vertikale Balken zeigen die Qualität der Netzwerkverbindung an. Bei Anzeige von  oder  können Sie keine Anrufe tätigen oder empfangen.
- 2 GPRS-Anzeige** – Zeigt an, dass das Telefon eine Hochgeschwindigkeits-Datenverbindung über General Packet Radio Service (GPRS) verwendet.  Anzeigen geben an, ob PDP-Kontext aktiv () oder Paketdaten verfügbar sind ().

3 Datenanzeige – Zeigt den Verbindungsstatus an.

-  = Sichere Paketdatenübertragung  = Unsichere Paketdatenübertragung
 = Sichere Anwendungs- verbindung  = Unsichere Anwendungs- verbindung
 = Sicherer *Circuit Switch Data*-(CSD-)Anruf  = Unsicherer CSD-Anruf

4 Roaming-Anzeige – Wird angezeigt, wenn das Telefon außerhalb des eigenen Netzes ein anderes Netz sucht oder verwendet. Anzeige gibt ▲ an. 

5 Aktive Leitungsanzeige – Zeigt  an, um einen aktiven Anruf anzuzeigen, oder , wenn die Anrufumleitung aktiv ist. Folgende Anzeigen für zwei Telefonleitungen sind möglich (spezielle SIM-Karte für zwei Telefonleitungen erforderlich): 

-  = Leitung 1 aktiv  = Leitung 2 aktiv
 = Leitung 1 aktiv, Anrufumleitung ein  = Leitung 2 aktiv, Anrufumleitung ein

6 Nachrichtenpräsenzanzeige – Wird angezeigt, wenn Instant Messaging (IM) aktiv ist. Folgende Anzeigen sind möglich: 







-  = Online  = Neue Nachricht

Hinweis: Die oben angegebenen IM-Symbole gelten für benutzerdefiniertes IM.

7 Nachrichtenanzeige – Wird bei Eingang einer neuen Nachricht angezeigt. Folgende Anzeigen sind möglich: 

-  = Textnachricht  = Mailbox-Nachricht
 = Mailbox- und Textnachricht  = Aktive Chat-Sitzung

8 Ruftonanzeige – Zeigt die Ruftoneinstellung an.

-  = Lauter Rufton  = Vibrieren, dann Läuten
 = Leiser Rufton  = Kein Rufton
 = Vibrieren  = Vibr. & Rufton

9 Akkuanzeige – Vertikale Balken zeigen den Ladestatus des Akkus an. Laden Sie den Akku, wenn auf dem Display **Akku schwach** angezeigt wird.

Menüs

Drücken Sie im Standby-Display , um das Hauptmenü anzuzeigen.

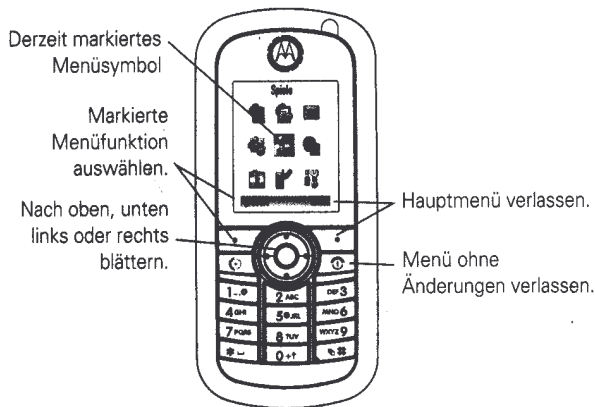

Die folgenden Menüsymbole können je nach Dienstanbieter und Vertrag angezeigt werden.

Menüfunktionen	
Telefonbuch	WAP Menü
Letzte Anrufe	Multimedia
Nachrichten	Personalisieren
Tools	Optionen
Spiele	Kamera

Bei einigen Funktionen müssen Sie eine Option aus einer Liste auswählen.

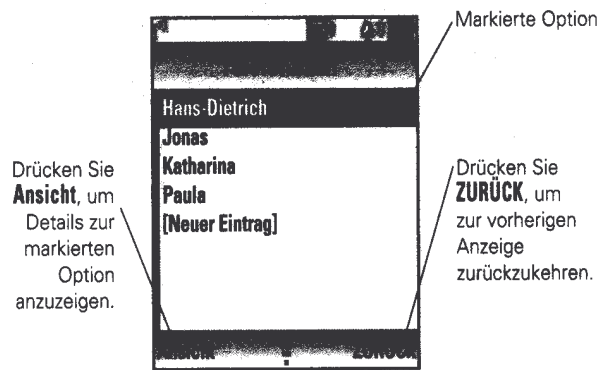

Drücken Sie , um das Untermenü zu öffnen.

- Blättern Sie nach oben oder unten, um die gewünschte Option zu markieren.
- Drücken Sie in einer nummerierten Liste eine Zahlentaste, um eine Option zu markieren.
- Drücken Sie in einer alphabetischen Liste wiederholt eine Taste, um durch die Buchstaben zu blättern und die beste Übereinstimmung in der Liste zu markieren.
- Wenn eine Option eine Liste mit möglichen Einstellungen enthält, wählen Sie die gewünschte Einstellung durch Blättern nach rechts oder links aus.
- Wenn eine Option eine Liste mit möglichen numerischen Werten enthält, legen Sie den Wert durch Drücken einer Zahlentaste fest.

Texteingabe

Mit einigen Funktionen können Sie Text eingeben.

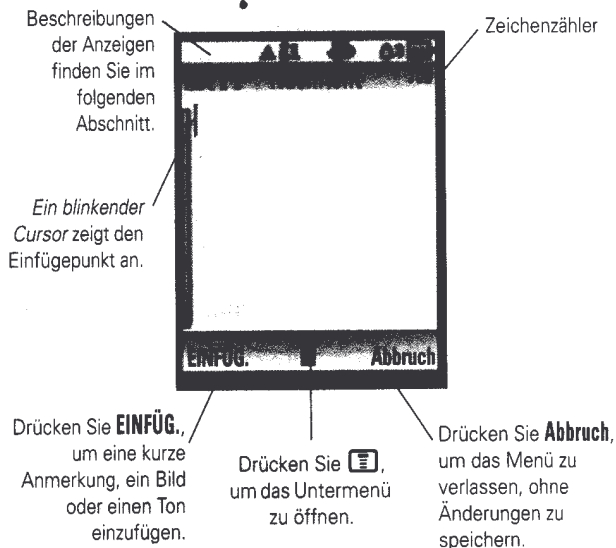

Texteingabemodus auswählen

Verschiedene Texteingabemodi vereinfachen die Eingabe von Namen, Nummern und Nachrichten. Der von Ihnen ausgewählte Modus bleibt aktiv, bis Sie einen anderen Modus auswählen.

Drücken Sie in einem beliebigen Texteingabebildschirm **[#]**, um einen der folgenden Eingabemodi auszuwählen:

- Primär** Primärer Texteingabemodus (Einstellung siehe unten).
- Numerisch** Nur Zahleneingabe (siehe Seite 47).
- Symbol** Nur Symboleingabe (siehe Seite 47).
- Sekundär** Sekundärer Texteingabemodus (Einstellung siehe unten).

Sie können einen Texteingabemodus in einem beliebigen Texteingabebildschirm auch auswählen, indem Sie **[Icon] > Eingabemodus** drücken.

iTAP™-Modus

Drücken Sie in einem Texteingabebildschirm **[#]**, um in den iTAP-Modus zu wechseln. Wenn **[Icon]** oder **[Icon]** nicht angezeigt wird, drücken Sie **[Icon] > Eingabe-Setup**, um den iTAP-Modus als primären oder sekundären Texteingabemodus festzulegen.

Im iTAP-Modus können Sie Wörter mit einem Tastendruck pro Buchstabe eingeben. Die iTAP-Software kombiniert die

Tastendrucke zu gängigen Wörtern und gibt während der Eingabe Vorschläge an.

Beispiel: Wenn Sie die Zahlenfolge **7 7 6 4** drücken, zeigt das Display Folgendes an:



Drücken Sie **OK**, um „prog“ einzugeben.

Drücken Sie **LÖSCHEN**, um den letzten Buchstaben zu löschen.

- Wenn Sie ein anderes Wort eingeben möchten, (z. B. **Programm**), drücken Sie weitere Tasten, um die restlichen Zeichen einzugeben.
- Drücken Sie **1**, um Satzzeichen oder andere Zeichen einzugeben.

Tippsmodus

Drücken Sie im Texteingabebildschirm **#**, um in den Tippsmodus zu wechseln. Wenn **1** oder **2** nicht angezeigt wird, drücken Sie **1** > **Eingabe-Setup**, um den Tippsmodus als primären oder sekundären Texteingabemodus festzulegen.

Zur Texteingabe im Tippsmodus drücken Sie eine Taste ein- oder mehrmals, um durch die auf der Taste angegebenen Buchstaben und Zeichen zu blättern. Wiederholen Sie diesen Schritt für jeden Buchstaben.

Beispiel: Wenn Sie einmal die **8** drücken, zeigt das Display folgendes an:

Zeichen wird am Einfügpunkt angezeigt

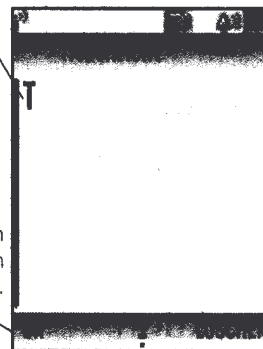

Drücken Sie **OK**, um Text zu übernehmen und zu speichern.

Drücken Sie die Taste **LÖSCHEN**, um das Zeichen links neben dem Einfügpunkt entfernen.

Numerischer Modus

Drücken Sie zur Eingabe von Zahlen die gewünschten Zahlentasten.

Symbolmodus

Drücken Sie eine Taste, um deren Symbole unten auf dem Display anzuzeigen.

Markieren Sie das gewünschte Symbol, und drücken Sie dann **AUSWAHL**.

Lautstärke

Sie können die Kopfhörerlautstärke während eines Telefonats einstellen. Drücken Sie  nach rechts/oben, um den Empfang lauter zu stellen, oder nach links/unten, um den Empfang leiser zu stellen.

Tipp: Während eines Anrufs können Sie das Telefon durch Drücken von  > **Stummschaltung** stummschalten.

Navigationstaste

Drücken Sie die *Navigationstaste*  nach oben, unten, links oder rechts, um durch Optionen zu blättern und sie zu markieren.

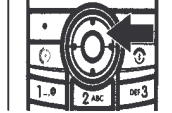

Freisprechfunktion

Mit der Freisprechfunktion des Telefons können Sie Anrufe tätigen, ohne das Telefon ans Ohr zu halten.

Drücken Sie während eines Anrufs **FREISPRECHEN**, um die Funktion einzuschalten. Wenn die Freisprechfunktion aktiviert ist, können Sie die Taste **HÖRER** drücken, um die Funktion auszuschalten.

Hinweis: Die Freisprechfunktion funktioniert nicht, wenn das Telefon an eine Autofreisprecheinheit oder ein Headset angeschlossen ist.

Codes und Passwörter

Der **Entsperrcode** des Telefons ist im Lieferzustand auf **1234** und der **Sicherheitscode** auf **000000** eingestellt. Falls Ihr Dienstanbieter diese Codes nicht geändert hat, sollten Sie es tun:

Vorgehensweise: Drücken Sie  > **Optionen** > **Sicherheit** > **Neue Passwörter**.

Sie können auch die **SIM-PIN** oder Passwörter für Anrufsperrern ändern.

Falls Sie den Entsperrcode vergessen: Geben Sie an der Eingabeaufforderung **Entsperrcode eingeben:** „1234“ oder die letzten vier Ziffern Ihrer Telefonnummer ein. Wenn dies nicht funktioniert, drücken Sie , und geben Sie stattdessen den Sicherheitscode ein.

Falls Sie den Sicherheitscode vergessen: Wenn Sie den Sicherheitscode, die SIM-PIN, PIN2 oder das Passwort für die Anrufsperrern vergessen haben, wenden Sie sich an Ihren Dienstanbieter.

Telefon sperren und entsperren

Sie können Ihr Telefon sperren, um die unbefugte Verwendung durch Dritte zu verhindern. Zum Sperren oder Entsperren benötigen Sie den Entsperrcode.

So sperren Sie das Telefon **manuell:**
Drücken Sie  > **Optionen** > **Sicherheit** > **Telefonsperrern** > **Jetzt sperren**.

So sperren Sie das Telefon **automatisch** beim Ausschalten des Geräts:

Drücken Sie  > **Optionen** > **Sicherheit** > **Telefonsperr** > **Automatisch sperren** > **Ein**.

Hinweis: Notrufe können auch bei gesperrtem Telefon durchgeführt werden (siehe Seite 60). Ein gesperrtes Telefon klingelt oder vibriert weiterhin bei eingehenden Anrufen oder Nachrichten, **jedoch müssen Sie es entsperren, um zu antworten**.

Akkuladestatus prüfen

So prüfen Sie den Akkuladestatus:

Drücken Sie  > **Optionen** > **Telefonstatus** > **Akkuladest**.

Anpassen

Rufton

Das Telefon klingelt und/oder vibriert, um Sie auf den Eingang eines Anrufs, einer SMS oder ein anderes Ereignis hinzuweisen. Dieses Klingeln und/oder Vibrieren wird als Signal bezeichnet. Sie können zwischen sechs Signalprofilen auswählen: **Lauter Rufton**, **Leiser Rufton**, **Vibrieren**, **Vibr. & Rufton**, **Vibrieren, dann Läuten** und **Kein Signal**.

 = **Laut**

 = **Vibrieren**

 = **Leise**

 = **Kein Signal**

 = **Vibrieren, dann Läuten**

 = **Vibr. & Rufton**

Die Anzeige des Ruftonprofils wird oben auf dem Standby-Display eingeblendet. So wählen Sie Ihr Profil:

Vorgehensweise: Drücken Sie  > **Signale** > **Signaltyp** > **Ruftonname**.

Signalton in Ruftonprofil ändern

Sie können Signale für eingehende Anrufe und andere Ereignisse ändern. Die Änderungen werden im aktuellen Ruftonprofil gespeichert.

Vorgehensweise: Drücken Sie  > **Optionen** > **Signale** > **Details** > *gewünschtes Ereignis* > **Ändern** > *Signalton für Ereignis*.

Zeit und Datum

So legen Sie die Uhrzeit und das Datum für das Telefon fest:

Vorgehensweise: Drücken Sie  > **Optionen** > **Grundeinstellung** > **Zeit und Datum**.

Hinweis: Um eine analoge oder digitale Uhr auf Ihrem Standby-Display zu wählen, drücken Sie  > **Personalisieren** > **Home Screen** > **Display Uhr**.

Uhrzeit, Datum, Datumsformat und NITZ-Setup

Wenn Sie die *NITZ-Funktion* aktivieren, wird die Uhr Ihres Telefons automatisch auf die aktuelle Zeitzone eingestellt, wenn Sie eine Zeitzonengrenze überqueren. 

Hinweis: Sollte die netzinterne Zeitumstellung nicht funktionieren, überprüfen Sie, ob die *NITZ-Funktion* aktiviert ist, und informieren Sie sich bei Ihrem Dienstanbieter, ob Ihr Netz diese Funktion unterstützt.

Vorgehensweise: Drücken Sie  > **Optionen** > **Grundeinstellung** > **Zeit und Datum**.

Wallpaper

Sie können als Wallpaper auf Ihrem Standby-Display ein Foto, ein Bild oder eine Animation festlegen.

Vorgehensweise: Drücken Sie  > **Personalisieren** > **Wallpaper**.

Wählen Sie eine der folgenden Optionen aus.

Option	
Layout	Wählen Sie Zentriert aus, um das Bild auf dem Display zu zentrieren, Display ausfüllen , um das Bild auf dem Display zu wiederholen, und Fit-to-screen , um das Bild der Displaygröße anzupassen.
Bild	Wählen Sie ein Bild als Wallpaper aus.

Bildschirmschoner

Sie können ein Foto, ein Bild oder eine Animation als Bildschirmschoner festlegen. Der Bildschirmschoner wird angezeigt, wenn über einen bestimmten Zeitraum keine Aktivität erfolgt.

Tipp: Diese Funktion schont den Bildschirm, jedoch nicht den Akku. Deaktivieren Sie den Bildschirmschoner, um die Akkulaufzeit zu verlängern.

Vorgehensweise: Drücken Sie  > **Personalisieren** > **Screen Saver**.

Erscheinungsbild des Displays

So wählen Sie die **Farben** für Anzeigen, Markierungen und Textfelder der Softkeys:

Drücken Sie  > **Personalisieren** > **Displayfarbe**.

So stellen Sie den **Kontrast** des Displays ein:
Drücken Sie  > **Optionen** > **Grundeinstellung** > **Kontrast**.

So stellen Sie die **Displayfarbe** des Displays ein:
Drücken Sie  > **Personalisieren** > **Displayfarbe**.

Zur Schonung des Akkus schaltet sich die **Beleuchtung** aus, wenn Sie das Telefon nicht benutzen. Die Hintergrundbeleuchtung wird wieder eingeschaltet, sobald Sie eine Taste drücken. So legen Sie fest, nach welchem Zeitraum die Hintergrundbeleuchtung ausgeschaltet wird:

Drücken Sie  > **Optionen** > **Grundeinstellung** > **Beleuchtung**.

Antwortoptionen

Sie haben zusätzliche, verschiedene Möglichkeiten, eingehende Anrufe zu beantworten. So aktivieren oder deaktivieren Sie eine Antwortfunktion:

Vorgehensweise: Drücken Sie  > **Optionen** > **Gesprächsoptionen** > **Antwortoptionen**.

Option	
Multi-key Ein	Drücken Sie zum Antworten eine beliebige Taste.
Multi-key Aus	Drücken Sie zum Antworten  .

Persönliche Begrüßung

Sie können eine persönliche Begrüßung erstellen, die beim Einschalten des Telefons angezeigt wird.

Vorgehensweise: Drücken Sie  > **Personalisieren** > **Begrüßung**.

Optionaler Freisprechbetrieb

Mit einem Headset können Sie „freihändig“ telefonieren.

Hinweis: Der Einsatz von drahtlosen Geräten und deren Zubehör ist in einigen Bereichen eventuell verboten oder eingeschränkt. Die Gesetze und Vorschriften über die Nutzung dieser Produkte müssen stets eingehalten werden.

Vorgehensweise: Drücken Sie  > **Optionen** > **Headset** > **Auto.Rufannahme** > *gewünschter Modus*.

Anrufe

In diesem Kapitel werden spezielle Ruffunktionen beschrieben.

Letzte Anrufe

Das Telefon verwaltet Listen ein- und ausgehender Anrufe, auch wenn die Verbindung nicht hergestellt wurde. Die zuletzt erfolgten Anrufe werden an erster Stelle aufgelistet. Die ältesten Anrufe werden gelöscht, sobald neue hinzugefügt werden.

Schnellzugriff: Drücken Sie im Standby-Display , um die Liste **Gewählte Rufnummern** anzuzeigen.

Vorgehensweise: Drücken Sie  > **Letzte Anrufe**.

- 1 Markieren Sie **Empfangene Rufe** oder **Gewählte Rufnummern**, und drücken Sie dann **AUSWAHL**.
- 2 Markieren Sie einen Anruf. Ein ✓ neben einem Anruf bedeutet, dass die Verbindung hergestellt wurde.
 - Um die Nummer anzurufen, drücken Sie .
 - Um Anruferdetails (z. B. Uhrzeit und Datum) anzuzeigen, drücken Sie **Ansicht**.

- Um die Liste **Gewählte Rufnummern** anzuzeigen, drücken Sie . Dieses Menü kann folgende Optionen enthalten:

Option	
SPEICH.	Erstellen Sie mit der Nummer im Feld Nummer einen Telefonbucheintrag.
Löschen	Löschen Sie den Eintrag.
Alle löschen	Löschen Sie alle Einträge in der Liste.
ID verbergen	Unterdrücken Sie Ihre Anrufer-ID beim nächsten Anruf.
Nachricht senden	Senden Sie die Nachricht.
Ziffern hinzuf.	Fügen Sie der Zahl Ziffern hinzu.
Nummer anhängen	Hängen Sie eine Nummer aus dem Telefonbuch oder den Listen mit den letzten Anrufen an.

Wahlwiederholung

- 1 Drücken Sie im Standby-Display , um die Liste **Gewählte Rufnummern** anzuzeigen. Oder drücken Sie  > **Letzte Anrufe** > **Empfangene Rufe**, **Gewählte Rufnummern** oder **Notizblock**. 
- 2 Markieren Sie den Eintrag des Kontakts, den Sie anrufen möchten, und drücken Sie .

Wenn Sie einen Besetztton hören und auf dem Display **Anruf gescheitert**, **Besetzt** angezeigt wird, drücken Sie , um die Nummer erneut zu wählen.

Rückruf

Ihr Telefon speichert unbeantwortete Anrufe und zeigt **X Verpasste Anrufe**, wobei **X** für die Anzahl der verpassten Anrufe steht.

- 1 Drücken Sie **Ansicht**, um die Liste **Empfangene Rufe** anzuzeigen.
- 2 Markieren Sie die Nummer, die Sie zurückrufen möchten, und drücken Sie .

Notizblock

Das Telefon speichert die zuletzt über die Tasten eingegebene Zahlenfolge in einem temporären Speicher, der als *Notizblock* bezeichnet wird. Dabei kann es sich um die zuletzt angerufene Nummer oder eine Telefonnummer handeln, die Sie eingegeben, aber nicht angerufen haben. Diese Nummer bleibt auch nach dem Ausschalten des Telefons im Notizblock gespeichert.

Gehen Sie wie folgt vor, um die Nummer anzurufen, einen Telefonbucheintrag zu erstellen oder andere Vorgänge mit der im Notizblock gespeicherten Nummer durchzuführen:

Vorgehensweise: Drücken Sie  > **Letzte Anrufe** > **Notizblock**.

Anruf halten oder stummschalten

Während eines Gesprächs:

Drücken Sie  > **Halten**, um alle aktiven Anrufe zu halten.

Drücken Sie  > **Stummschaltung**, um alle aktiven Anrufe stummzuschalten.

Anklopfen

Wenn Sie gerade telefonieren, hören Sie bei Eingang eines weiteren Anrufs einen Signalton. Drücken Sie , um den neuen Anruf entgegenzunehmen.



- Um zwischen Anrufen zu wechseln, drücken Sie **WECHSELN**.
- Um zwei Anrufe zu verbinden, drücken Sie **LINK**.
- Um den gehaltenen Anruf zu beenden, drücken Sie  > **Gehalt. Anruf beenden**.

So aktivieren oder deaktivieren Sie die Anklopfenfunktion:

Vorgehensweise: Drücken Sie  > **Optionen** > **Gesprächsoptionen** > **Anklopfen**.

Anrufer-ID

Die *Rufnummernanzeige* (Anrufer-ID) zeigt die Telefonnummer eines eingehenden Anrufs auf dem externen und internen Display an.



Wenn der Name und ein Bild des Anrufers im Telefonbuch gespeichert sind, wird beides angezeigt. Sind keine Anrufer-ID-Informationen verfügbar, sehen Sie die Meldung **Eingehender Anruf**.

So unterdrücken oder senden Sie **Ihre Telefonnummer** beim nächsten oder bei allen ausgehenden Anrufen:

Vorgehensweise: Drücken Sie  > **Optionen** > **Gesprächsoptionen** > **Meine Anrufer ID**.

Notrufnummern





Ihr Dienstanbieter programmiert eine oder mehrere Notrufnummern (z. B. 112 oder 911), die Sie in jedem Fall anrufen können, auch wenn das Telefon gesperrt oder die SIM-Karte nicht eingelegt ist. Sie können die Notrufnummer auch dann wählen, wenn das Telefon gesperrt ist und Sie zur Eingabe eines Codes oder Passworts aufgefordert werden.

Hinweis: Die Notrufnummern sind je nach Land unterschiedlich. Die vorprogrammierten Notrufnummern in Ihrem Telefonbuch funktionieren u. U. nicht an allen Standorten. Es kann vorkommen, dass ein Anruf aufgrund von Netzproblemen, ungünstigen Umgebungsbedingungen oder Störungen nicht getätigt werden kann.

So rufen Sie jederzeit die Notrufnummer an:

- 1 Geben Sie die Notrufnummer über die Tasten ein.
- 2 Drücken Sie , um die Notrufnummer anzurufen.

Internationale Anrufe

Wenn Ihr Vertrag internationale Verbindungen zulässt, halten Sie die Taste  gedrückt, um die Vorwahl Ihres Landes (gekennzeichnet durch ein +) einzufügen. Geben Sie dann über die Tasten die Ländervorwahl ein, z. B. + für Deutschland, + für England usw., gefolgt von der Telefonnummer.

Schnellwahl

Zum Anrufen der Telefonbucheinträge 1 bis 9 halten Sie die Schnellwahlnummer eine Sekunde lang gedrückt.

Für die Schnellwahl können Sie Einträge im Telefonbuch des Telefonspeichers oder auf der SIM-Karte oder in der Liste **Feste Rufnummer** verwenden:

Vorgehensweise: Drücken Sie  > **Optionen** > **Grundeinstellung** > **Schnellwahl** > **Telefon, SIM** oder **Feste Rufnummer**.



Hinweis: Weitere Informationen zu festen Rufnummern finden Sie im Abschnitt „Erweiterte Anruffunktionen“ auf Seite 64.

Sie können die Telefonbucheinträge 1 bis 9 einfach durch Drücken der entsprechenden Nummerntaste anwählen.

Die ersten neun Rufnummern auf der SIM-Karte erhalten die Schnellwahlpositionen 1 bis 9.

Halten Sie die Schnellwahlnummer eine Sekunde lang gedrückt.

Hinweis: Um Schnellwahlnummern zu ändern, öffnen Sie das **Telefonbuch**, und gehen Sie zu **Kurzwahlnr.**



Vorgehensweise: Drücken Sie  > **Telefonbuch**, markieren Sie einen Telefonbucheintrag, und drücken Sie  > **Bearbeiten** > **Kurzwahlnr.**

Mailbox

Sie können Ihre Sprachnachrichten abhören, indem Sie Ihre Mailbox-Nummer anrufen. Sprachnachrichten werden im Netz und nicht im Gerät gespeichert. Nähere Informationen erhalten Sie bei Ihrem Dienstanbieter.



So speichern Sie Ihre Mailbox-Nummer im Telefon:

Vorgehensweise: Drücken Sie  > **Nachrichten** >  > **Mailbox Setup**.

Beim Empfang einer Sprachnachricht wird auf dem Display die Meldung **1 Neue Nachricht** und im Statusbereich eine neue Mailbox-Anzeige angezeigt. (Einige Netze geben nur an, dass Nachrichten vorliegen, nicht aber, ob es sich um neue Nachrichten handelt.) Wenn Benutzer alle Sprachnachrichten löschen, wird die Mailbox-Anzeige ausgeblendet.

So hören Sie Ihre Sprachnachrichten ab:

Vorgehensweise: Drücken Sie  > **Nachrichten** > **Mailbox**.

Möglicherweise werden Sie vom Telefon aufgefordert, Ihre Mailbox-Nummer zu speichern. Wenn Sie keine Mailbox-Nummer gespeichert haben, leitet Sie das Telefon durch den Vorgang zum Speichern einer Nummer.

Sonderzeichen in Wählsequenz einfügen













Sie können sowohl Sonderzeichen, als auch Ziffern in eine Telefonnummer einfügen.









Option	
p (Pause)	Das Telefon wartet, bis die Verbindung hergestellt ist, bevor es die nächste(n) Ziffer(n) der Zahlenfolge wählt.
w (Warten)	Das Telefon wartet bis zum Herstellen der Verbindung und fordert dann vor dem Wählen der nächsten Ziffer(n) eine Bestätigung an.

Sie können eine Pause einfügen oder warten, während die Nummer gewählt wird. Um vor dem Verbindungsaufbau des Telefons eine Pause einzufügen, halten Sie  gedrückt. Wenn **p** angezeigt wird, wählen Sie diese Option, um eine Pause hinzuzufügen. Wenn Sie eine Wartezeit hinzuzufügen, drücken Sie nicht **p**. Nach einer gewissen Zeit wird **w** angezeigt. Drücken Sie diese Einstellung, um eine Wartezeit hinzuzufügen.

Weitere Funktionen

Erweiterte AnrufFunktionen

Funktion	
Konferenzruf	Nachdem Sie eine Verbindung zum ersten Teilnehmer hergestellt haben, wählen Sie die nächste Nummer, drücken Sie  und anschließend LINK . 
Nummer anhängen	Wählen Sie eine Ortsvorwahl oder eine andere Vorwahl für eine Nummer im Telefonbuch, und drücken Sie  > Nummer anhängen . 
Kurzwahl	Kurzwahl eines Telefonbucheintrags:  Geben Sie eine Kurzwahlnummer ein, drücken Sie  und anschließend  . Tipp: Wenn Sie die Kurzwahlnummer eines Telefonbucheintrags vergessen haben, drücken Sie  > Telefonbuch , markieren Sie den gewünschten Eintrag, und drücken Sie die Taste Ansicht .
Anrufumleitung	Rufumleitung aktivieren oder deaktivieren   > Optionen > Anrufumleitung
Anrufsperr	Einschränkungen für abgehende oder eingehende Anrufe festlegen:   > Optionen > Sicherheit > Anrufsperr

Funktion	
Leitung wechseln	Wenn Sie eine SIM-Karte für zwei Telefonleitungen besitzen, können Sie die Leitung wechseln, um Anrufe über die zweite Telefonnummer zu tätigen oder zu empfangen.   > Optionen > Telefonstatus > Aktive Leitung Die aktive Leitungsanzeige zeigt, welche Leitung gerade verwendet wird (siehe Seite 40).
Feste Rufnummer	Wenn Sie die Funktion „Feste Rufnummer“ aktivieren, können Sie nur Nummern in der Liste der festen Rufnummern anrufen.  Funktion „Feste Rufnummern“ aktivieren oder deaktivieren:  > Optionen > Sicherheit > Feste Rufnummer Liste der festen Rufnummern verwenden:  > Tools > Anrufrdienste > Feste Rufnummer
Schnellwahl	Vorprogrammierte Telefonnummern wählen:   > Tools > Anrufrdienste > Quick Dial
DTMF-Töne	Auf DTMF lang oder DTMF kurz einstellen:   > Optionen > Grundeinstellung > DTMF





Telefonbuch

Funktion	
Neuen Eintrag hinzufügen	<p>Ein auf der SIM-Karte gespeicherter Eintrag bleibt auf dieser SIM-Karte. Wenn Sie diese Karte durch eine andere Karte ersetzen, finden Sie den Telefoneintrag nicht.</p> <p>Ein auf dem Telefon gespeicherter Eintrag verbleibt auf dem Telefon. Wenn Sie die SIM-Karte durch eine andere Karte ersetzen, finden Sie diesen Eintrag wieder.</p> <p>☰ > Telefonbuch > ☰ > Neu > Zahl > Speichern in/auf</p> <p>Schnellzugriff: Geben Sie im Standby-Display eine Telefonnummer ein, und drücken Sie dann SPEICH., um einen Eintrag für diese Nummer zu erstellen.</p> <p>Tipp: Einige Personen haben mehr als eine Telefonnummer. Wenn Sie einen Telefonbucheintrag erstellen, wählen Sie MEHR aus, um eine weitere Nummer unter demselben Eintrag für Name zu speichern.</p> <p>Hinweis: Im Telefonspeicher können maximal 100 Einträge abgelegt werden. Die maximale Kapazität der SIM-Karte hängt vom SIM-Kartentyp des Betreibers ab (maximal 255 Einträge).</p>

Funktion	
Ruftöne herunterladen	<p>Sie können mit dieser Funktion Klingeltöne von einem Mobiltelefon zum anderen übertragen:</p> <p>☰ > Nachrichten > Erstellen > SMS oder MMS oder MMS-Vorlagen > Einfügen > Sound</p> <p>Der Klingelton wird über EMS oder MMS heruntergeladen. Wenn Sie die EMS- oder MMS-Nachricht von einem anderen Teilnehmer erhalten, können Sie den Klingelton aus der EMS- oder MMS-Nachricht abrufen. Sie können den Klingelton auch per EMS oder MMS senden.</p>
Nummer wählen	<p>Eine im Telefonbuch gespeicherte Nummer anrufen:</p> <p>☰ > Telefonbuch. Markieren Sie den Telefonbucheintrag, und drücken Sie ☎.</p> <p>Schnellzugriff: Drücken Sie im Telefonbuch eine Taste ein Mal oder mehrmals, um zu Einträgen zu springen, die mit dem entsprechenden Buchstaben auf der Taste beginnen.</p>

Funktion	
Kategorie für Eintrag festlegen	<p>☰ > Telefonbuch > <i>Eintrag</i> ☰ > Kategorie</p> <p>Sie können Einträge in die folgenden Kategorien einteilen: Alle, Geschäftlich, Privat, Allgemein, VIPs oder eine von Ihnen erstellte Kategorie.</p>
Kategorieansicht festlegen	<p>☰ > Telefonbuch > <i>Eintrag</i> ☰ > Kategorie</p> <p>Sie können Alle Einträge oder Einträge in vordefinierten Kategorien wie Geschäftlich, Privat, Allgemein, VIPs oder einer von Ihnen erstellten Kategorie anzeigen.</p>
Telefonbucheintrag suchen	<p>Drücken Sie eine Taste ein oder mehrmals, um zu Einträgen zu springen, die mit dem entsprechenden Buchstaben auf der Taste beginnen. Wählen Sie einen zweiten Buchstaben, um die Anzeige weiter einzuschränken. Sie können bis zu drei Buchstaben eingeben.</p> <p>☰ > Telefonbuch</p>
Telefonbuchliste sortieren	<p>Reihenfolge festlegen, in der die Telefonbucheinträge aufgeführt sind:</p> <p>☰ > Telefonbuch > ☰ > Setup > Sortieren nach > <i>Sortieren</i></p>



Funktion	
Telefonbucheintrag kopieren	<p>Einen Eintrag vom Telefon auf die SIM-Karte oder von der SIM-Karte auf das Telefon kopieren:</p> <p>☰ > Telefonbuch. Markieren Sie den Eintrag, und drücken Sie ☰ > Kopieren > Einträge > An.</p>
Mehrere Einträge kopieren	<p>Mehrere Telefonbucheinträge zwischen dem Telefon und der SIM-Karte kopieren:</p> <p>☰ > Telefonbuch. Markieren Sie einen Eintrag, drücken Sie ☰ > Kopieren > Einträge und anschließend ÄNDERN, markieren Sie einen weiteren Eintrag, und drücken Sie HINZUF. Wiederholen Sie den Vorgang bei Bedarf, und drücken Sie FERTIG.</p>







Funktion	
Eine Bild-ID für den Telefonbucheintrag einstellen	<p>Wenn Sie einen Anruf von einer Telefonnummer erhalten, die auf Ihrem Telefon oder der SIM-Karte gespeichert ist, wird das mit dieser Telefonnummer verknüpfte Bild angezeigt.</p> <p> > Telefonbuch > <i>Eintrag</i>.</p> <p> > Bearbeiten > Bild.</p> <p>Hinweis: Die Option Bild steht für Einträge, die auf SIM-Karten gespeichert sind, nicht zur Verfügung.</p>
Ansicht der Bild-ID festlegen	<p>Sie können Ihre Telefonbucheinträge als Textliste oder mit Bild-Anrufer-ID-Fotos anzeigen:</p> <p> > Telefonbuch > <i>Eintrag</i>.</p> <p> > Setup > Anzeigen als > Liste-Ansicht.</p>

Nachrichten







Grundlegende Multimedia-Nachrichtenfunktionen finden Sie auf Seite 27.

Funktion	
Textnachricht senden	<p> > Nachrichten > Erstellen > SMS </p>







Funktion	
Multimedia-Nachricht senden	<p> > Nachrichten > Erstellen > MMS </p>
Easy SMS senden	<p> > Nachrichten > Easy SMS </p>
Multimedia-Vorlage senden	<p>Eine Multimedia-Vorlage mit vorgeladenen Medien öffnen:</p> <p> > Nachrichten > Erstellen > MMS-Vorlagen </p>
Neue Nachricht lesen	<p>Neue Text- oder Multimedia-Nachricht lesen: </p> <p>Drücken Sie LESEN, wenn die Benachrichtigung Neue Nachricht angezeigt wird.</p>
Alte Nachrichten lesen	<p>Alte Nachrichten lesen: </p> <p> > Nachrichten > Eingang</p> <p>Drücken Sie , um verschiedene Aktionen an einer Nachricht durchzuführen.</p>
Gesendete Nachrichten lesen	<p>Von Ihnen gesendete Nachrichten lesen: </p> <p> > Nachrichten > Ausgang</p> <p>Gesendete Nachrichten werden im Ausgang gespeichert.</p>

Funktion	
Alte Entwürfe bearbeiten	Die gewünschte Nachricht zur späteren Bearbeitung im Feld Entwürfe speichern:  > Nachrichten > Entwürfe
WAP Nachrichten	Die von Ihrem Browser empfangenen Nachrichten lesen:   > Nachrichten > Wap Nachrichten
Cell Broadcast	Nachrichten von abonnierten Diensten lesen:   > Nachrichten > Cell Broadcast
vCard senden und empfangen	Sie können die vCard als Anhang einer MMS senden. Sie können vCard auch von einem anderen Teilnehmer per MMS als Anhang empfangen. Zum Speichern der empfangenen vCard öffnen Sie die MMS mit dem vCard-Anhang. vCard kann von einem Telefon zum anderen übertragen werden.  > Nachrichten > Erstellen > MMS oder MMS-Vorlagen > Einfügen > [Dateianhang] > [Neuer Anhang] > vCard > <i>kontakt</i>

Instant Messaging





Funktion	
Anmelden	 > Tools > IM > Anmelden 
Online-Teilnehmer ermitteln	Nach dem Anmelden: Wählen Sie Kontaktliste , um eine Liste weiterer Teilnehmer anzuzeigen. 
Konversation beginnen	Markieren Sie in der Kontaktliste einen Namen unter Online Kontakte , und drücken Sie SENDE IM . 
Aktive Konversation öffnen	Markieren Sie in der Kontaktliste einen Namen unter Chat , und drücken Sie Ansicht . 
Konversation beenden	Wählen Sie im Konversationsdisplay:  > Chat beenden 
Abmelden	Wählen Sie im Menü IM Online den Befehl Ausloggen aus.

Chat

Funktion	
Chat starten	 > Tools > Chat  > Neuer Chat 
Chat-Aufforderung empfangen	Drücken Sie OK oder IGNOR . 
Chat beenden	Während einer Chat-Sitzung:  > Chat beenden 

Personalisieren

Funktion	
Sprache	Menüsprache festlegen:  > Optionen > Grundeinstellung > Sprache
Blättern	Legen Sie fest, ob die Markierung in den Menülisten bis zum Zeilenende oder ggf. bis in die nächste Zeile reicht:  > Optionen > Grundeinstellung > Blättern
Ruftonlautstärke	 > Optionen > Signale > <i>Signaltyp</i> Signaltyp Details > Ruftonlautstärke
Tastentaststärke	 > Optionen > Signale > <i>Signaltyp</i> Signaltyp Details > Tastentaststärke
Uhr	Eine analoge oder digitale Uhr im Standby-Display anzeigen:  > Personalisieren > Home Screen > Display Uhr
Menüansicht	Das Hauptmenü mit Grafiksymbolen oder als textbasierte Liste anzeigen:  > Personalisieren > Hauptmenü > Ansicht
Hauptmenü	Elemente im Hauptmenü des Telefons neu sortieren:  > Personalisieren > Hauptmenü > Neuordnung

Funktion	
Menüsymbole anzeigen/ausblenden	Menüfunktionssymbole im Standby-Display ein- oder ausblenden.  > Personalisieren > Home Screen > Softkeys > Symbole
Softkeys ändern	Die Funktionen der Softkeys und der Navigationstaste im Standby-Display ändern:  > Personalisieren > Home Screen > Softkeys
Schnellzugriffe	Schnellzugriff für eine Menüoption erstellen: Markieren Sie die Menüoption, und halten Sie dann  gedrückt. Schnellzugriff verwenden: Drücken Sie  und anschließend die Schnellzugriffsnummer.
Global zurücksetzen	Alle Optionen ausgenommen des Entsperrcodes, Sicherheitscodes und Lebenszeit-Timers zurücksetzen:  > Optionen > Grundeinstellung > Global zurücksetzen Hinweis: Für eine globale Zurücksetzung müssen Sie Ihren Sicherheitscode eingeben.

Funktion

Global löschen So setzen Sie alle Optionen auf die werkseitigen Einstellungen zurück und löschen alle Benutzereinträge (z. B. heruntergeladene Hintergründe, Animation des Hauptmenüs und Töne):

Warnung: Mit dieser Option werden alle **von Ihnen eingegebenen Informationen** (einschließlich Telefonbucheinträge) und **heruntergeladenen Inhalte** gelöscht. Die Informationen gehen dabei unwiderruflich verloren. Alle Optionen **ausgenommen** des Entsperrcodes, Sicherheitscodes und Lebenszeit-Timers werden auf die werkseitigen Einstellungen zurückgesetzt.









 > **Optionen** > **Grundeinstellung** > **Global löschen**

Um alle Informationen zu löschen, müssen Sie den **Sicherheitscode** (000000) eingeben.

Gesprächszeiten und Gebühren



Die **Netzverbindungszeit** ist die Zeit, die zwischen dem Herstellen der Netzverbindung und dem Beenden der Verbindung durch Drücken der Taste  liegt. Zu dieser Zeit zählen auch Besetzt- und Ruftonzeiten.

Eventuell stimmen die Zeiten, die Sie mit Ihrem zurücksetzbaren Gesprächs-Timer erfassen, nicht mit den Verbindungszeiten überein, die Ihnen vom Dienstleister berechnet werden. Informationen über die Gebührenabrechnung erhalten Sie von Ihrem Dienstleister.



Funktion	
Gesprächszeiten	Gesprächs-Timer anzeigen:  > Letzte Anrufe > Gesprächszeit 
Gesprächstimer	Gesprächszeit anzeigen:  > Optionen > Gesprächsoptionen > Gesprächstimer 
Gebühren	Gebührenzähler anzeigen:  > Letzte Anrufe > Gebühren 
Gebühren-Setup	Guthabengrenze festlegen:  > Optionen > Gesprächsoptionen > Gebühren-Setup 

Freisprechen





Hinweis: Der Einsatz von drahtlosen Geräten und deren Zubehör ist in einigen Bereichen eventuell verboten oder eingeschränkt. Die Gesetze und Vorschriften über die Nutzung dieser Produkte müssen stets eingehalten werden.

Funktion	
Freisprechen	Während eines Anrufs eine extern angeschlossene Freisprecheinheit aktivieren:  Drücken Sie die Tasten FREISPRECHEN und HÖRER , um die Freisprechfunktion ein- und auszuschalten.
Automatische Rufannahme	Anrufe bei Verbindung mit einer Autofreisprecheinheit oder einem Headset automatisch entgegennehmen:   > Optionen > Headset > Auto.Rufannahme

Netz

Funktion	
Netzeinstellungen	Netzinformationen aufrufen und Netzeinstellungen anpassen:   > Optionen > Netz

Extras

Funktion	
Wecker einstellen	 > Tools > Wecker
Wecker ausschalten	Wenn ein Alarm angezeigt wird: Drücken Sie DEAKT. , um den Wecker auszuschalten. Damit der Wecker später erneut klingelt, drücken Sie PAUSE .
Rechner	 > Tools > Rechner
Währungsumrechner	 > Tools > Rechner  > Wechselkurs Geben Sie einen Wechselkurs ein, drücken Sie OK , geben Sie den Betrag ein, und wählen Sie  > Währung umrechnen aus.

Funktion	
Stoppuhr	<ul style="list-style-type: none"> ☰ > Tools > Stoppuhr • Drücken Sie START, um mit dem Messen der Zeit zu beginnen, beenden Sie die Zeitmessung mit STOPP, und setzen Sie die Stoppuhr mit RESET zurück. Hinweis: Nachdem die Stoppuhr aktiviert ist, können Sie ZW.ZEIT drücken, um die verstrichene Zeit zur späteren Verwendung zu verfolgen. Nachdem Sie die Stoppuhr angehalten haben, können Sie die Momentaufnahmen der verstrichenen Zeit anzeigen, indem Sie von rechts nach links durch Momentaufnahme 1, 2, 3, usw. blättern.

Sicherheit

Funktion	
SIM-PIN	Sperren oder entsperren der SIM-Karte: ☰ > Optionen > Sicherheit > SIM-PIN Achtung: Wenn Sie drei Mal in Folge einen falschen PIN-Code eingeben, wird Ihre SIM-Karte deaktiviert, und auf dem Display wird SIM gesperrt angezeigt.
Telefonsperre	☰ > Optionen > Sicherheit > Telefonsperre Sie können das Telefon sofort sperren oder die Funktion Automatisch sperren aktivieren/deaktivieren.

Fun & Spiele

Funktion	
Bilder verwalten	Bilder und Animationen verwalten: ☰ > Multimedia > Bilder
Sounds verwalten	Heruntergeladene oder selbst komponierte Klingeltöne und Musik verwalten: ☰ > Multimedia > Sounds
Browser starten	☰ > WAP Menü > Browser starten 
Spiele starten	☰ > Spiele > Spiel

Daten zur spezifischen Absorptionsrate

DIESES TELEFONMODELL ENTSPRICHT DEN INTERNATIONALEN RICHTLINIEN FÜR DIE BEGRENZUNG DER EXPOSITION DURCH ELEKTROMAGNETISCHE FELDER

Ihr Mobiltelefon ist ein Radiosender und -empfänger. Es ist so konzipiert, dass die international empfohlenen Höchstwerte für die Belastung durch elektromagnetische Felder nicht überschritten werden. Diese Richtlinien wurden von einer unabhängigen wissenschaftlichen Organisation, der ICNIRP, erarbeitet und beinhalten Sicherheitsfaktoren, die den Schutz aller Personen unabhängig von Alter und Gesundheitszustand sicherstellen.

Die Richtlinien verwenden eine Maßeinheit, die als SAR (Specific Absorption Rate) oder spezifische Absorptionsrate bezeichnet wird. Die von der ICNIRP festgelegte SAR-Höchstgrenze (ICNIRP SAR) für Mobilfunkgeräte beträgt für die allgemeine Bevölkerung 2 W/kg. Der höchste SAR-Wert, der bei Prüfungen mit diesem Gerät am Ohr gemessen wurde, betrug 1,05 W/kg¹. Da Mobilfunkgeräte die verschiedensten Funktionen bereitstellen, können sie auch an anderen Betriebspositionen verwendet werden, beispielsweise am Körper² (siehe Bedienungsanleitung). In diesem Fall betrug der höchste gemessene SAR-Wert 0,45W/kg¹.

Da der SAR-Wert bei der maximalen Sendeleistung des Mobilfunkgeräts gemessen wird, liegt der tatsächliche SAR-Wert für dieses Gerät während des Betriebs typischerweise unter dem genannten Wert. Das ist darauf zurückzuführen, dass die Sendeleistung des Geräts automatisch auf den geringst möglichen Wert eingestellt wird, der erforderlich ist, um das Netzwerk zu erreichen.

SAR-Werte für verschiedene Telefone und Bedienpositionen können voneinander abweichen. Sie entsprechen jedoch alle den behördlichen Anforderungen für einen sicheren Betrieb. Bitte beachten Sie, dass technische Weiterentwicklungen an diesem Modell zu veränderten SAR-Werten für neuere Produkte führen können. In allen Fällen genügen die SAR-Werte aber den Anforderungen der Richtlinien.

Nach Einschätzung der Weltgesundheitsorganisation (WHO) sind nach dem gegenwärtigen Stand der Wissenschaft keine besonderen Vorsichtsmaßnahmen für den Betrieb von Mobilfunkgeräten erforderlich. Um die Belastung zu verringern, empfiehlt sie, die Dauer von Gesprächen zu begrenzen und/oder Freisprecheinrichtungen einzusetzen, um einen möglichst großen Abstand zwischen Mobilfunkgerät und Kopf bzw. Körper einzuhalten.

Weitere Informationen hierzu finden Sie auf den Websites der Weltgesundheitsorganisation (<http://www.who.int/emf>) und von Motorola, Inc. (<http://www.motorola.com/rfhealth>).

1. Die Tests wurden in Übereinstimmung mit internationalen Prüfrichtlinien durchgeführt. Der Höchstwert enthält einen erheblichen Sicherheitsfaktor als zusätzlichen Schutz für die Bevölkerung und zur Berücksichtigung von möglichen Messabweichungen. Weitere Informationen hierzu finden Sie im Motorola Testprotokoll sowie den Unterlagen zum Beurteilungsverfahren und zur Messfehlergenauigkeit für dieses Produkt.
2. Bitte beachten Sie für den körpernahen Betrieb den Abschnitt Sicherheit und Allgemeine Informationen